

FORTA® CLICK M12 BÅNDSPÆNDER

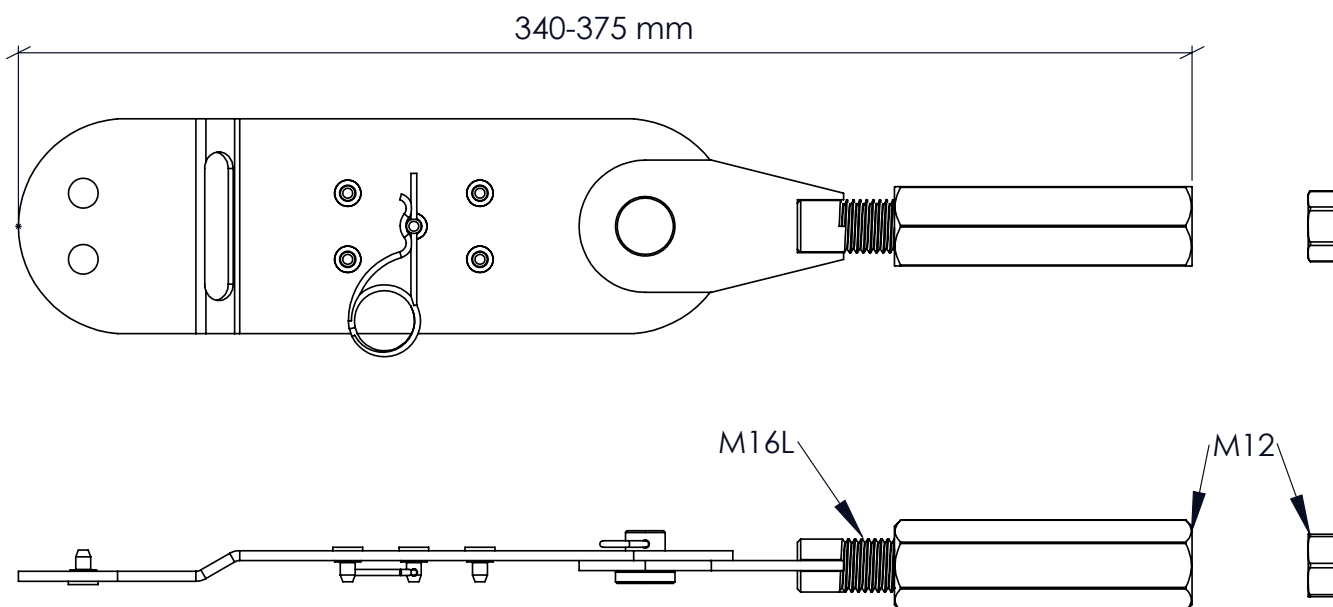

Til vindgitterbånd: 40 mm
Materiale: S250 GD + Z275MA iht. EN10346 og S355 og S250 iht. EN 10025
Overfladebehandling: Elforzinket, min. 12 µm iht. EN 1995-1-1
Anvendelsesklasse: 2

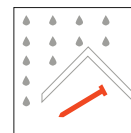

FORTA® CLICK M12 BÅNDSPÆNDER

Til vindgitterbånd (mm)	Regulerislængde (mm)	Antal splitter (stk.)	Vægt (kg)	Antal pr. karton (stk.)	Antal karton pr. palle (stk.)	ITW nr.	DB nr.
40	50	10	0,73	10	64	210237	2100030

FORTA® CLICK M12 BÅNDSPÆNDER



ANVENDELSE:

- Samling og opstramning mellem M12 gevindstang og Paslode vindgitterbånd.

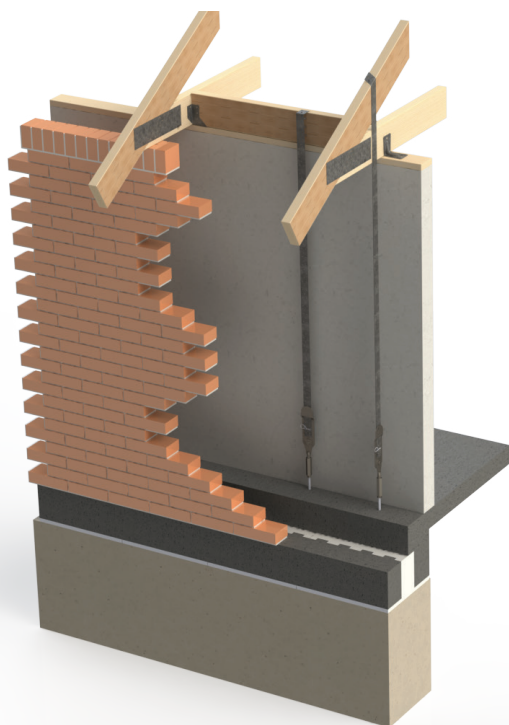

Monteringsvejledning

1. Forbered produktet ved at skrue båndspænderen ud i sin største længde og monter medfølgende M12 kontramøtrik på den nedstøbte gevindstang.
2. Når tagkonstruktion er på plads, skrues båndspænderen løst på den nedstøbte gevindstang, så ca. 10 mm af møtrikken er skruet på.
3. Afkort bånd (mærk målet af på båndet og afkort hvor der er ét enkelt hul). Båndet fastgøres i FORTA® CLICK beslaget med den medfølgende split.
4. Båndet trækkes op til remmen, skrotplanken eller spæret og fastgøres.
5. Til sidst spændes båndspænderen indtil båndet er stramt ved hjælp af håndkraft eller med fastnøgle.

OM FORTA®CLICK M12 BÅNDSPÆNDER:

- Bruges til sikring af tagkonstruktion mod løft
- Båndspænderen kan som minimum overføre den regningsmæssige trækkræft, som Paslode 40 mm vindgitterbånd kan belastes med.
- Simpel og værktøjsfri montering hvor vindgitterbånd fastgøres med en split
- Fingerskrue muliggør en enkel efterspænding og opstramning
- Til beskyttet udendørs brug

For yderligere information om montage, bæreevner og FORTA® CLICK produktsortimentet tag da et kig på www.itwbyg.dk under FORTA® CLICK.