

Skalflex Støberør

Robuste paprør til støbning af betonsøjler og punktfundamenter



Produktinformation

Produktegenskaber

Skalflex Støberør er robuste paprør udviklet specielt til støbning af betonsøjler eller punktfundament.

Støberørene er voksbehandledede på indersiden, hvilket sikrer et let slip og en glat overflade, der ikke kræver efterbehandling.

Produceret i miljøvenligt og 100% genanvendeligt materiale.

Til udendørs og indendørs brug.

Anvendelse

Anvendes som støbeform til støbning af betonsøjler, som dybdefundering (fundament under et ordinært fundament) eller som selvstændigt punktfundament.

Udførelse

Se bagsiden.

Støberøret placeres over armeringen og fastgøres. Betonen hældes manuelt i støberøret. Det anbefales at dele støbningen i 2, således at de nederste 50 cm fyldes og efterlades i ca. 10 minutter, inden resten af støberøret fyldes. Der komprimeres undervejs. Efter min. 7 døgn kan støberøret skæres væk.



DB-nr:

Ø12 cm x 120 cm: 1973630

Ø15 cm x 120 cm: 1973631

Ø19 cm x 120 cm: 1973632

Ø25 cm x 120 cm: 1973633



Skalflex · Industrivej 20B · 8800 Viborg · Tlf. 86 61 22 99 · mail@skalflex.dk

www.skalflex.dk



Sådan gør du

Støbning under terræn

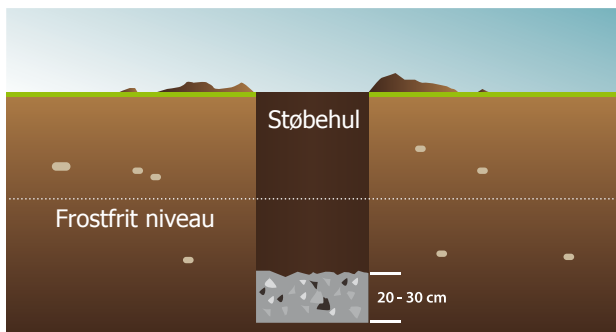

1. For at opnå et stabilt og sikkert punktfundament er det nødvendigt at støbningen går under det frostfrie niveau (0,7-1,5 m). Der graves eller bores et hul i den ønskede dybde, som fyldes med 20-30 cm grus.

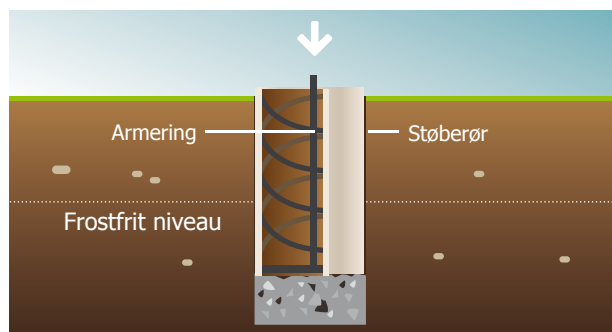

2. Støberør og armering placeres i hullet og fastgøres.

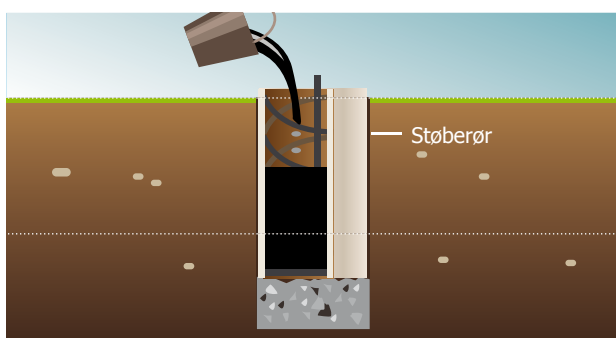

3. Det anbefales at hælde betonblandingen i manuelt. I første omgang hældes kun en lille mængde i for at kunne justere armeringsstængerne. Når man hælder betonen i små mængder, fyldes hele støberøret. Komprimér undervejs ved hjælp af stopning eller vibrering. Bemærk: Anvendes Skalflex Punktstøbning-beton må der ikke vibreres.

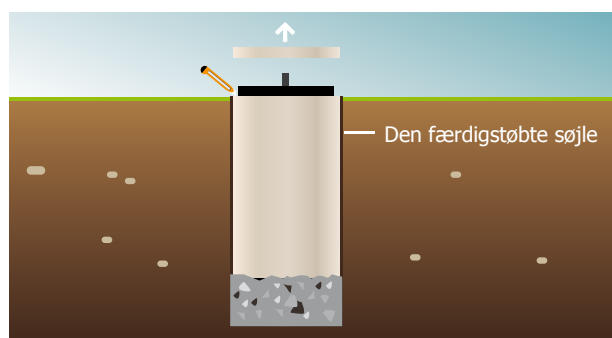

Lad støbningen hærde min. 7 døgn, inden den synlige del af støberøret afskæres.

Sådan gør du

Støbning over terræn

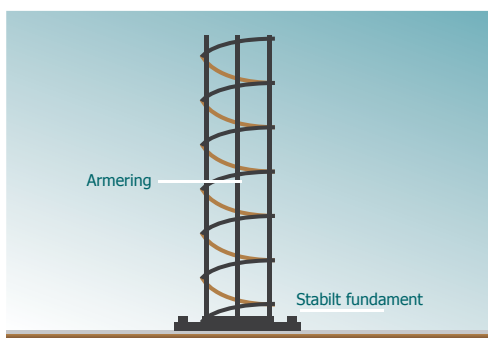

1. Underlaget skal være jævnt og stabilt forud for støbning. Konstruktionen forstærkes med armering i støberørets længderetning.

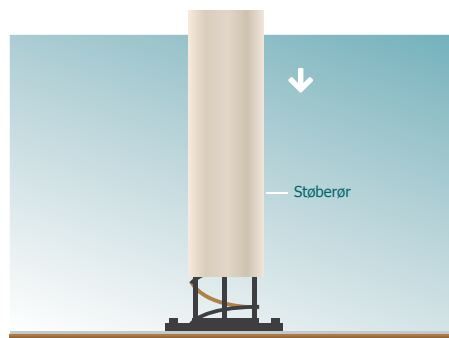

2. Støberøret placeres over den færdige armering.

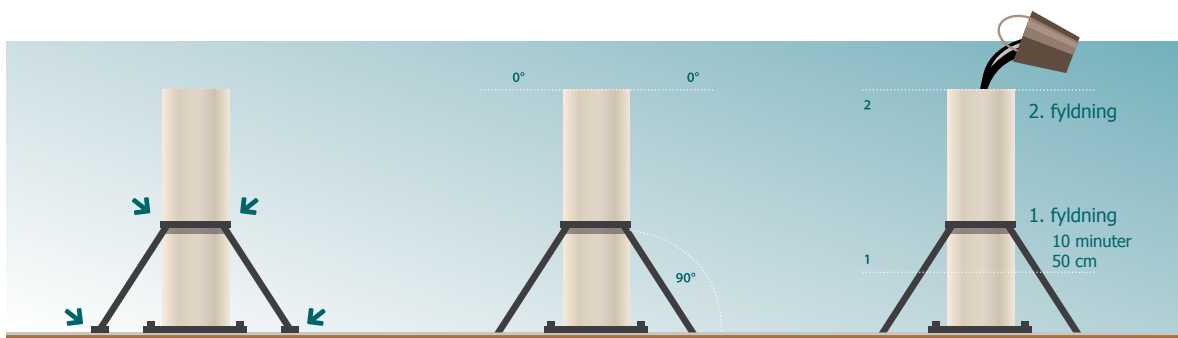

3. Støberøret justeres og fastgøres.

Det anbefales at hælde betonen i manuelt for ikke at beskadige papkonstruktionen. Start med at fylde ca. 50 cm beton i støberøret og lad blandingen sættes sig i ca. 10 minutter for at stabilisere rørbasen. Fyld derefter resten af betonen i støberøret med små mængder af gangen. Komprimer undervejs. Bemærk: Anvendes Skalflex Punktstøbningsbeton må der ikke vibreres.

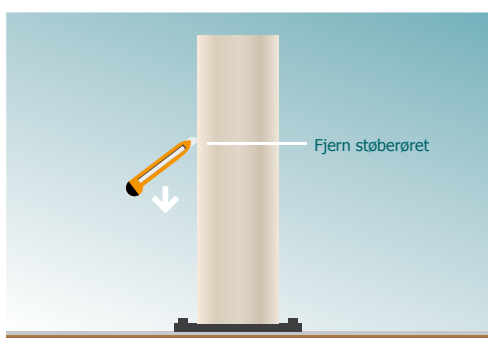

4. Lad støbningen hærde min. 7 døgn, inden støberøret afskæres.



SKALFLEX

Skalflex · Industrivej 20B · 8800 Viborg · Tlf. 86 61 22 99 · mail@skalflex.dk

www.skalflex.dk